

# SERIE SIS+



SELLO INTERNO SANITARIO PARA UN RENDIMIENTO SUPERIOR

¡NUEVO!



CON TODAS  
LAS VENTAJAS  
DE UN  
SELLO  
INTERNO

# SERIE SIS+

En Q-Pumps tenemos más de 20 años diseñando soluciones innovadoras para cada aplicación, por lo cual hemos creado la Serie SIS+ especialmente para la producción de bebidas y productos de baja viscosidad (<600 cP).



Q

1000 GPM / 3785 LPM

μ

hasta 600 cP

P

130 psi / 9 bar  
300 ft / 91 m

T

120 °C / 248 °F

## VENTAJAS

- El sello interno se encuentra sumergido dentro del producto para promover el enfriamiento, lo cual reduce la cavitación y provee un flujo constante.
- Puede correr a bajas RPM para reducir el maltrato del producto.
- La presión de la bomba genera mayor fuerza de cierre en las caras de los sellos minimizando la aglomeración de producto.
- Reducción de los daños generados por golpe de ariete, lo cual alarga la vida del sello y evita los habituales goteos generados por desgaste.
- Representa un gran ahorro ya que la Serie SIS+ es hidráulica y dimensionalmente intercambiable con bombas serie QC/C.
- Cuenta con certificación 3-A.



# LA EVOLUCIÓN EN BOMBEO

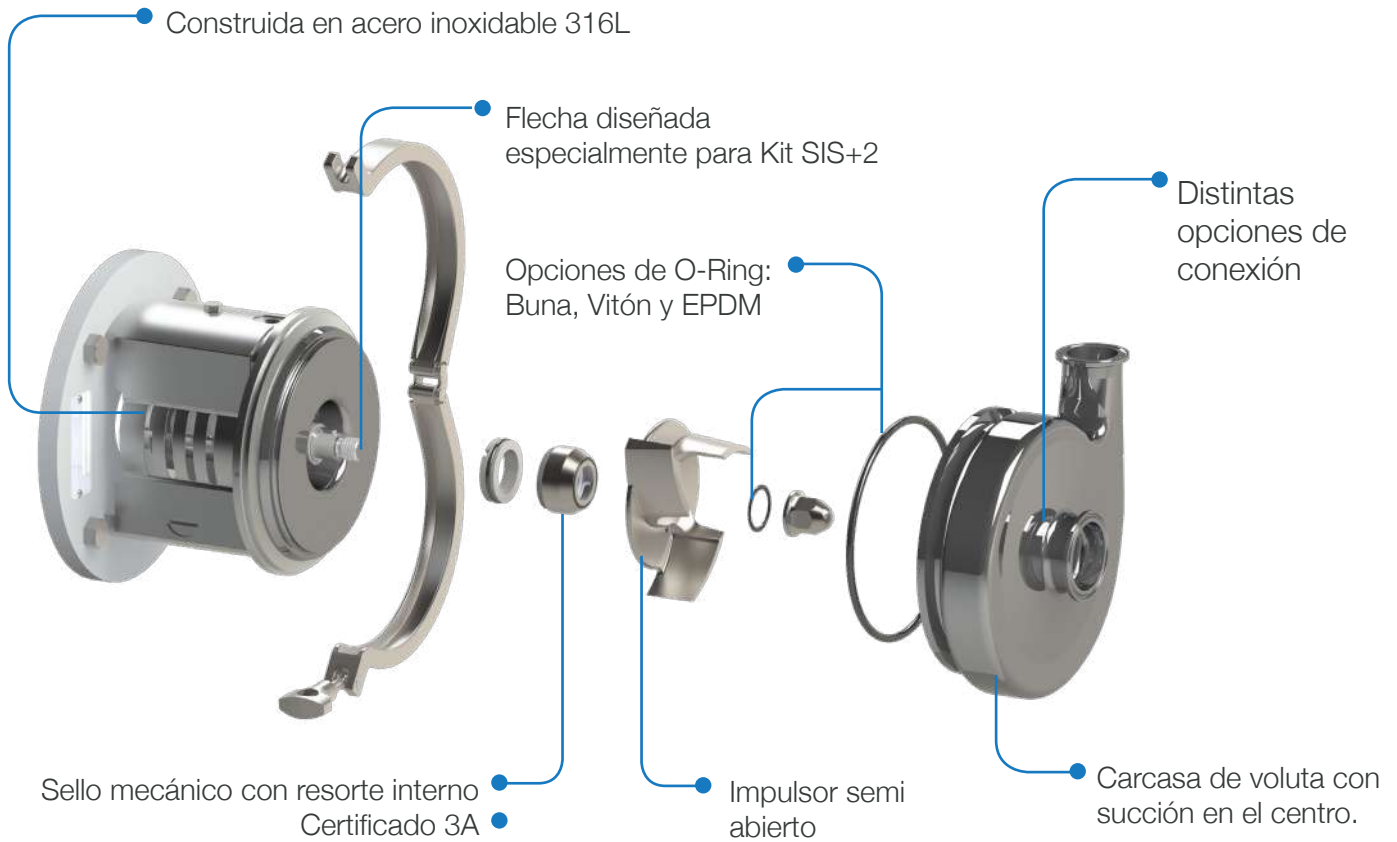

Cualquier bomba QC se puede convertir a SIS+ mediante dos opciones de kits:

## Kit SIS+1

Es posible convertir una bomba Serie QC+ a SIS+ simplemente reemplazando el sello y la tapa posterior.

## Kit SIS+2

Compatible universalmente con cualquier bomba serie QC/C para transformarla a SIS+ reemplazando sello, flecha, impulsor y tapa posterior.

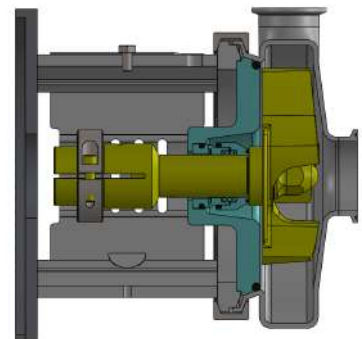
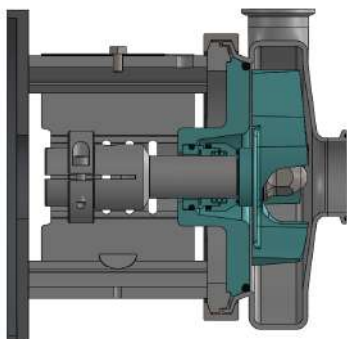

# SERIE SIS+

## SELLO INTERNO SANITARIO

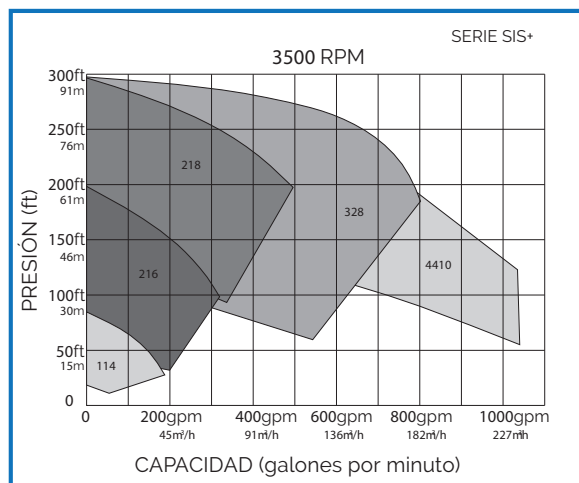
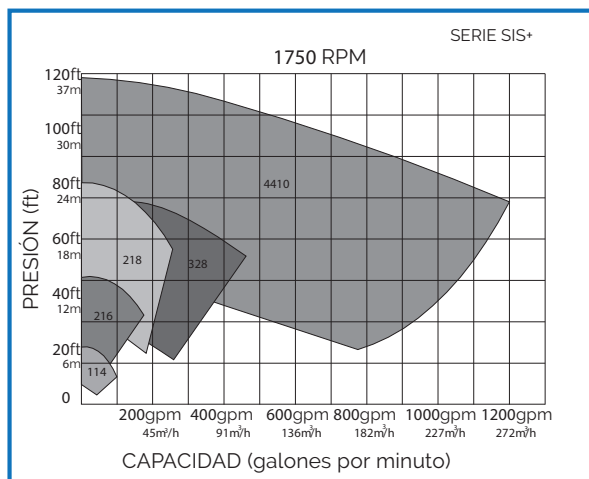

\*Curvas solo para referencia

Modelos	Succión*	Descarga*	Impulsor máximo
SIS+ 114	1.5"	1.5"	4" - 102mm
SIS+ 214	2.0"	1.5"	4" - 102mm
SIS+ 216	2.0"	1.5"	6" - 152mm
SIS+ 316	2.5"	1.5"	6" - 152mm
SIS+ 218	2.0"	1.5"	8" - 203mm
SIS+ 318	3.0"	1.5"	8" - 203mm
SIS+ 328	3.0"	2.0"	8" - 203mm
SIS+ 428	4.0"	2.0"	8" - 203mm
SIS+ 4410	4.0"	4.0"	10" - 254mm
SIS+ 6410	6.0"	4.0"	10" - 254mm

\*Clamp, DIN, etc.

Ordena tu kit:

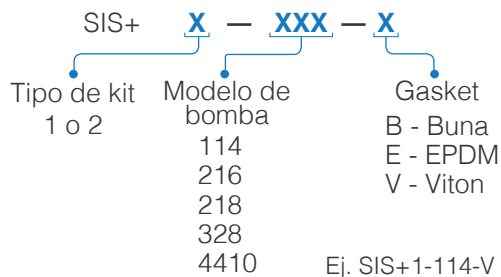

Distribuido por:

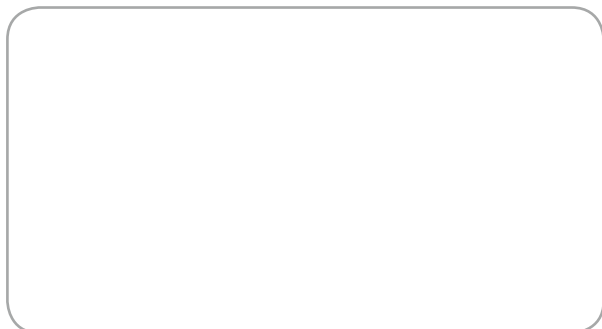

Para más información visita [www.qpumps.com](http://www.qpumps.com)  
o llámanos al +52 (442) 103 31 00